

FRANCE POUJOULAT SA - CS50016 - 79270 ST-SYMPHORIEN
Tél. +33 (0) 5 49 04 40 40 - Fax +33 (0) 5 49 04 40 00
infos@poujoulat.fr / www.poujoulat.fr

DEUTSCHLAND Poujoulat GmbH - Johann-Philipp Reis Strasse 6
55469 SIMMERN
Tel. +49 676194140 - Fax +49 6761941455
zentral@poujoulatgmbh.de

BELGIQUE / BELGIE POUJOULAT BELUX - Rue de l'Industrie, 39
B-1400 NIVELLES
Tel. +32 (0) 67 / 84 02 02 - Fax +32 (0) 67 / 84 00 75
info@poujoulat.be / www.poujoulat.be

NEDERLAND POUJOULAT BV - Ettensestr 60 - 7061 AC TERBORG
Tel. +31 (0) 315 340050 - Fax +32 (0) 315 340150
poujoulatnl@planet.nl / www.poujoulat.nl

UNITED KINGDOM POUJOULAT (UK) LTD - Unit 1a Quadrum Park - Old Portsmouth Road
GU3 1LU Guilford / SURREY
Tél. +44 (0) 1483 461 700 - Fax +44 (0) 1483 533 435
sales@poujoulat.co.uk / www.poujoulat.co.uk

ÖSTERREICH / SCHWEIZ Bitte wenden Sie sich an POUJOULAT SA Exportabteilung
Tel. +33 (0) 5 49 04 48 30 - Fax +33 (0) 5 49 04 16 85
export@poujoulat.fr

SUISSE - SCHWEIZ CHIMEFLEX - Av. du Simplon 100B - CH- 1870 MONTHEY
Tel. +41 (0) 244 73 50 00 - Fax +41 (0) 244 73 50 09
info@chime-flex.ch / www.chime-flex.ch

ITALIA ALA SPA - 29/A VIA LENIN - 42020 QUATTRO CASTELLA (RE)
Tel. +39 05 22 88 74 24
poujoulatitalia@ala-spa.it / www.poujoulat.it

Type de conduit / Type of flue / Typ Rohrleitung / Type kanaal / Tipo de conducto / Tipo di condotto

TOP CLEAN

- F B CH** Système électrostatique de traitement des poussières lié à l'évacuation des fumées des appareils fonctionnant au bois. (puissance maximum 40KW, foyer ouvert, fermé, poêle à bois, chaudière à bois et granulés)
- GB** Electrostatic particle filtration system suitable for wood burning appliances. (maximum power 40 KW, for fireplace, insert, wood stove, wood or pellets boiler)
- D CH AA** Elektrostatisches System zur Behandlung von Staubpartikeln im Zusammenhang mit dem Abzug von Rauchgasen holzbetriebener Anlagen. (Maximale Leistung 40KW, für offene Kamine, Kaminöfen, Holzöfen, Holz-und Pelletskessel)
- B NL** Elektrostatisch stofbehandelingssysteem, verbonden met de rookafvoer van toestellen die op hout werken. (maximaal vermogen 40KW, open haard, gesloten, houtkachel, hout- en pelletketel)
- S P** Sistema electrostático de tratamiento del polvo relacionado con la evacuación de humos de los aparatos que funcionan con madera. (potencia maximal 40 KW, para hogar abierto or cerrado, estufa de leña, caldera de leña o pellets)
- I CH** Sistema elettrostatico di trattamento delle polveri connesso all'evacuazione dei fumi dai caminetti a legna. (potenza massima 40 KW, caminetto aperto, inserto chiuso, stufa a legna, caldaia a legna e a pellet)

Données techniques / Technical data / Technische Daten / Technische gegevens / Datos técnicos / Dati tecnici

- F** • Tension d'alimentation : 220- 230V
• Tension maxi produite sur l'électrode : 30 kV
- B** • Protection électrique par disjoncteur bipolaire 6 A. (non fournie)
• Interrupteur 25A avec cadenas (non fournis)
- CH** • Liaison et raccordement entre disjoncteur et appareil par câble type H07 RNF 3G1.5 ; connexion électro filtre au câble d'alimentation dans boîte étanche (non fourni).
• Raccordement conforme à la NF C 15-100.
• Obligation de vérifier ou d'installer un dispositif différentiel sur tableau général d'alimentation (inter ou disjoncteur différentiel). Prise de terre adaptée.
- GB** • Power supply voltage: 220- 230V
• Maximum voltage produced at the electrode: 30 kV
• Electrical protection through 6A bipolar circuit-breaker (not supplied)
• 25A switch with padlock (not supplied)
• Linking and connection between circuit breaker and device using an H07 RNF 3G1.5 cable ; electronic filter connection on power cable in sealed box (not supplied).
• Connection complies with NF C 15-100.
• Check that there is or install a differential device on the general power board (differential inter or circuit breaker). Suitable earthing.
- D** • Versorgungsspannung: 220- 230V
• Maximale durch die Elektrode produzierte Spannung: 30 kV
- CH** • Schutz durch bipolare 6 A Sicherung (nicht im Lieferumfang enthalten)
• 25 A Unterbrecher mit Vorhängeschloss (nicht im Lieferumfang enthalten)
- AA** • Schnittstelle und Verbindung zwischen Sicherung und Anlage durch Kabel vom Typ H07 RNF 3G1.5; Verbindung vom Elektrofilter zum Versorgungskabel in versiegeltem Gehäuse (nicht im Lieferumfang enthalten)
• Verbindung entsprechend der örtlich geltenden Vorschriften.
• Verpflichtung, das Vorhandensein einer Differenzialvorrichtung auf der Versorgungstafel (Zwischen- oder Differenzialsicherung) zu überprüfen und eine solche gegebenenfalls zu installieren. Angepasste Erdung.
- B** • Voedingsspanning: 220- 230V
• Maximale spanning geproduceerd op de elektrode: 30 kV
- NL** • Elektrische bescherming door bipolaire stroomonderbreker van 6A. (niet meegeleverd)
• Schakelaar van 25A met hangslot (niet meegeleverd)
• Verbinding en aansluiting tussen stroomonderbreker en toestel via kabel van het type H07 RNF 3G1.5; verbinding tussen elektronische filter en voedingskabel vindt plaats in de pakkingsbus (niet meegeleverd).
• Aansluiting conform de lokale toepasselijke regelgeving.
• Verplichting om een differentieelvoorziening te controleren of installeren op het algemene voedingsbord (differentiële stroomschakelaar of -onderbreker). Aangepaste aardverbinding.
- S** • Tensión de alimentación: 220- 230 V
• Tensión máx. producida en el electrodo: 30 kV
- P** • Protección eléctrica por disyuntor bipolar 6 A. (no incluido)
• Interruptor 25 A con candado (no incluido)
• Conexión y empalme entre el disyuntor y el aparato mediante cable tipo H07 RNF 3G1.5 ; conexión filtro eléctrico al cable de alimentación en caja estanca (no incluido).
• Conexión conforme a la NF C 15-100.
• Obligación de comprobar o de instalar un dispositivo diferencial sobre el cuadro general de alimentación (interruptor o disyuntor diferencial). Toma de tierra adaptada.

- I** • Tensione di alimentazione: 220-230 V
- Massima tensione prodotta sull'elettrodo: 30 kV
- CH** • Protezione elettrica mediante interruttore bipolare da 6 A (non in dotazione)
- Interruttore da 25 A con lucchetto (non in dotazione)
- Collegamento e raccordo tra interruttore e caminetto tramite cavo di tipo H07 RNF 3G1.5; connessione del filtro elettrostatico al cavo di alimentazione in scatola stagna (non in dotazione).
- Raccordo conforme alle normative locali vigenti.
- Obbligo di verificare o di installare un dispositivo differenziale sul quadro generale di alimentazione (interruttore differenziale). Presa di terra idonea.

Principe de raccordement électrique / Electrical connection principle / Prinzip der elektrischen Verbindung / Elektrisch aansluitingsschema / Principio de conexión eléctrica / Principio del raccordo elettrico

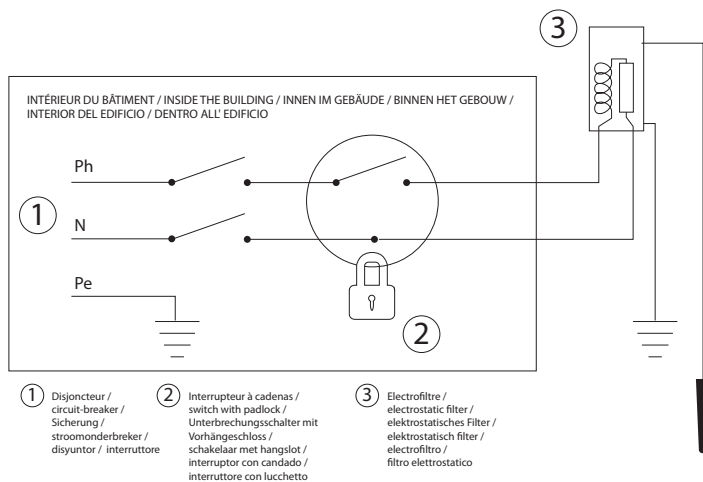

Principe de fonctionnement / Operating principle / Funktionsprinzip / Werkingsprincipe / Principio de funcionamiento / Principio di funzionamento

- F** TOP CLEAN est un générateur haute tension à courant continu qui produit 30 kV. TOP CLEAN est muni d'une électrode suspendue et centrée (*) dans le conduit : longueur standard 1.60m.
- B**
- CH** TOP CLEAN fonctionne selon un procédé qui vise à ioniser les poussières qui s'agglomèrent par différence de potentiel sur les parois du conduit de fumée (phénomène de précipitation).

Grâce à une sonde de température, TOP CLEAN s'enclenche lorsque la température augmente à l'intérieur du conduit de fumée. Il passe en mode veille dès que la température descend en dessous de 30°C.

La performance de l'appareil est conditionné par la qualité de l'installation qui englobe :

- La qualité de la combustion,
- La qualité du combustible,
- La conformité de l'installation,
- La conformité de l'appareil,
- Qualité des conduits.

Dans tous les cas de figure chaque pièce recoupée : piquage des tés, tige hexagonale, etc... doivent être ébarbées pour éviter les arcs électriques. La sonde de température doit être fixée au conduit de fumée quelque soit le cadre technique. Celle-ci doit être placée dans le flux des fumées sans excéder 10 mm. (avec un minimum de 5 mm.)

(*Nota 1) Le centrage de l'électrode est effectué grâce à un système de réglage placé au niveau de l'isolateur. Quatre tiges filetées placées sur des ressorts permettent d'ajuster la verticalité de l'électrode.

Nota 2 : Lorsque le système est en mode veille, le voyant situé sur le boîtier électrique clignote en vert toutes les 10 secondes. Si le capot de protection n'est pas fixé correctement, le voyant est orange. Lorsque l'électrode est sous haute tension, le voyant est vert en continu. En cas de défaut, celui-ci passe au rouge.

- GB** TOP CLEAN is a high-voltage direct current generator that produces 30 kV. TOP CLEAN is fitted with an electrode that is suspended and centred (*) in the existing stack : standard length 1.60m.

TOP CLEAN is an ionisation electro filter that removes particles using a difference of potential on the inner walls of the chimney flues (the precipitation phenomenon).

By using a temperature sensor, TOP CLEAN switch off when the temperature increases inside the chimney flue. It goes to stand-by mode once the temperature drops below 30°C.

The performance of this device depends on the quality of the installation that incorporates it :

- Combustion quality,
- Fuel quality,
- The installation's compliance,
- The device's compliance,
- Flue quality.

In each cases, parts like - T-connector tapping, hexagonal rod, etc. - must be trimmed to avoid electric arcs.

The temperature sensor must be fixed to the flue, whatever the technical context. This must be positioned not more than 10mm from the smoke flow (with a minimum of 5 mm).

(*Nota 1) The electrode is centralised using an adjustment system placed at the insulator. Four threaded rods with springs allow a vertical adjustment of the electrode.

Nota 2 : When the system is in stand-by mode, warning light which is on the electric control box flashes every 10 seconds. If the protective cover is not fixed properly, warning light is orange. When the electrode is supplied with high voltage; warning light is steady green. If there is a fault, it goes to red.

D TOP CLEAN ist ein Gleichstrom-Hochspannungsgenerator, der 30 kV erzeugt. TOP CLEAN ist mit einer Elektrode ausgestattet, die mittig (*) im Rauchabzugskanal hängt: Standardlänge 1,60 m.

CH

AA TOP CLEAN funktioniert nach einem Prozess, der darauf abzielt, die Stäube, die sich durch Potenzialdifferenz an den Wänden des Rauchabzugs ablagern, zu ionisieren (Abscheidungsphänomen).

Eine Temperatursonde sorgt dafür, dass TOP CLEAN sich selbst einschaltet, wenn die Temperatur im Inneren des Rauchabzugs steigt. Sobald die Temperatur dann wieder unter 30°C abfällt, schaltet die Anlage zurück in den Bereitschaftsmodus.

Die Leistung der Anlage ist abhängig von der Qualität der Installation, die in diesem Sinne folgende Punkte umfasst:

- die Qualität der Verbrennung,
- die Qualität des Brennstoffs,
- die Konformität der Installation,
- die Konformität der Anlage,
- die Qualität der Rauchabzüge.

In jedem Fall müssen alle zugeschnittenen Teile (wie T-Stücke, Sechskantstangen usw.) entgratet werden, um elektrische Bögen zu vermeiden. Die Temperatursonde muss entsprechend den technischen Gegebenheiten im Rauchabzug fixiert werden. Sie muss im Rauchfluss platziert werden, ohne 10 mm zu überschreiten (bei einem Minimum vom 5 mm).

(* **Anmerkung 1**) Die Zentrierung der Elektrode erfolgt durch ein Regelsystem, das sich auf Höhe des Isolators befindet. Vier Gewindestangen auf Federn erlauben die vertikale Justierung der Elektrode.

Anmerkung 2 : Befindet sich die Anlage im Bereitschaftsmodus, blinkt die Kontrolllampe auf dem Elektrokasten alle 10 Sekunden in Grün. Ist die Schutzkappe nicht korrekt befestigt, zeigt die Kontrolllampe dies durch die Farbe Orange an. Steht die Elektrode unter Hochspannung, leuchtet die Kontrolllampe durchgehend in Grün. Im Falle eines Defekts wechselt die Anzeige zu Rot.

B TOP CLEAN is een hoogspanninggenerator op gelijkstroom die 30 kV produceert. TOP CLEAN is uitgerust met een hangende, gecentreerde elektrode (*) in de leiding : standaardlengte 1,60 m.

NL

TOP CLEAN werkt volgens een proces dat de stofdeeltjes die op de wanden van de schoorsteenpijp samenkomen door potentiaalverschil (neerslagfenomeen) ioniseert.

Dankzij een temperatuurssonde schakelt TOP CLEAN in wanneer de temperatuur binnen de schoorsteenpijp stijgt. Wanneer de temperatuur onder 30°C zakt, schakelt het systeem terug in stand-by.

De prestaties van het toestel worden beïnvloed door de kwaliteit van de installatie :

- de kwaliteit van de verbranding,
- de kwaliteit van de brandstof,
- de conformiteit van de installatie,
- de conformiteit van het toestel,
- de kwaliteit van de leidingen.

In iedere denkbeeldige situatie moet elk nieuw behandeld stuk (perforatie van de T-stukken, zeshoekige schacht, enz.) gelijk afgebraamd worden om vlambogen te vermijden. De temperatuurssonde moet vastgemaakt worden op de schoorsteenpijp, ongeacht het technische kader. Deze moet geplaatst worden in de rookstroom zonder 10 mm te overschrijden (minstens 5 mm).

(***Opm. 1**) De centrering van de elektrode wordt uitgevoerd dankzij een regelsysteem ter hoogte van de isolator. Vier schroeven op veren maken de aanpassing van de verticale plaats van de elektrode mogelijk.

Opm. 2: Wanneer het systeem in stand-by staat, knippert het controlelampje op de elektrische kast om de 10 seconden in het groen. Indien de beschermkap niet correct vastgemaakt werd, is het controlelampje oranje. Indien de elektrode onder hoogspanning staat, blijft het controlelampje voortdurend groen branden. Bij defecten wordt het controlelampje rood.

S TOP CLEAN es un generador de alta tensión de corriente continua que produce 30 kV. TOP CLEAN está provisto de un electrodo suspendido y centrado (*) en el conducto : longitud estándar 1,60 m.

P

TOP CLEAN funciona según un procedimiento que ioniza las partículas de polvo que se aglomeran por la diferencia de potencial sobre las paredes del conducto de humos (fenómeno de precipitación).

Gracias a una sonda de temperatura, TOP CLEAN se activa cuando la temperatura aumenta en el interior del conducto de humos. Vuelve a pasar a modo de espera cuando la temperatura cae por debajo de 30 °C.

El rendimiento del aparato está condicionado por la calidad de la instalación, que incluye :

- La calidad de la combustión,
- La calidad del combustible,
- La conformidad de la instalación,
- La conformidad del aparato,
- La calidad de los conductos.

En todos los casos, es necesario desbarbar todas las piezas cortadas: conexión de las piezas en T, varilla hexagonal, etc..., para evitar los arcos eléctricos. La sonda de temperatura debe fijarse al conducto de humos independientemente del cuadro técnico. Esta debe colocarse en el flujo de los humos sin exceder 10 mm (con un mínimo de 5 mm.)

(***Nota 1**) El centrado del electrodo se realiza gracias aun sistema de reglaje colocado al nivel del aislante. Cuatro varillas roscadas colocadas sobre resortes permiten ajustar la verticalidad del electrodo.

Nota 2 : Cuando el sistema está en modo de espera, el piloto situado sobre la caja eléctrica parpadea en verde cada 10 segundos. Si la cubierta de protección no está correctamente fijada, el piloto estará naranja. Cuando el electrodo está sometido a alta tensión, el piloto está continuamente en verde. Es caso de fallo, pasa a color rojo.

I TOP CLEAN è un generatore di alta tensione a corrente continua che produce 30 kV. TOP CLEAN è dotato di un elettrodo sospeso e centrato (*) nella canna fumaria: lunghezza standard 1,60 m.

CH TOP CLEAN funziona secondo un procedimento volto a ionizzare le polveri che si agglomerano per differenza di potenziale sulle pareti della canna fumaria (fenomeno di precipitazione).

Grazie a una sonda di misurazione della temperatura, TOP CLEAN si attiva quando registra un aumento di temperatura all'interno della canna fumaria. Quando la temperatura scende al di sotto dei 30 °C, passa in modalità stand-by.

Le prestazioni del caminetto dipendono dalla qualità dell'impianto, che comprende :

- La qualità della combustione,
- La qualità del combustibile,
- La conformità dell'installazione,
- La conformità del caminetto,
- La qualità della canna fumaria.

In ogni caso, tutti i pezzi sottoposti ad adattamenti (foratura dei raccordi a T, perno esagonale, ecc.) devono essere sbavati al fine di evitare gli archi elettrici. La sonda di misurazione della temperatura deve essere fissata alla canna fumaria a prescindere dal quadro tecnico. La sonda deve essere posizionata nel flusso dei fumi senza eccedere i 10 mm (con un minimo di 5 mm).

(*Nota 1) La centratura dell'elettrodo si effettua grazie a un sistema di regolazione a livello dell'isolatore. Quattro perni filettati posizionati su molle consentono di regolare la verticalità dell'elettrodo.

Nota 2 : Quando il sistema è in modalità stand-by, la spia presente sulla scatola elettrica lampeggia di verde ogni 10 secondi. Se il cappuccio protettivo non è fissato correttamente, la spia è arancione. Quando l'elettrodo è sotto alta tensione, la spia verde rimane accesa. In caso di guasto, la spia diventa rossa.

Composants du système / System components / Systemkomponenten / Systemonderdelen / Componentes del sistema / Componenti del sistema

F B CH

Liste de l'outillage pour la mise en place :

- Pince à rivet
- Visseuse / Perceuse à percussion pour les cheminées en maçonnerie
- Clé à 6 pans 3 mm (toutes les vis peuvent être serrées avec la même clé)
- Foret à métal 3.3 mm
- Foret à béton (cheminées en maçonnerie)
- Clé plate n°17
- Meuleuse à angle ou scie à métal
- Vis et goujons/chevilles
- Lampe de poche
- Niveau à bulle

D CH AA

Liste der Werkzeuge für den Einbau:

- Handnietzange
- Akkuschauber / Schlagbohrmaschine für gemauerte Kamine
- Sechskantschlüssel 3 mm (alle Schrauben können mit dem gleichen Schlüssel angezogen werden)
- Metallbohrer 3,3 mm
- Steinbohrer (für gemauerte Kamine)
- Flachslüssel Nr. 17
- Winkelschleifer oder Metallsäge
- Schrauben und Bolzen/ Dübel
- Taschenlampe
- Wasserwaage

S P

Liste de herramientas para la instalación:

- Tenaza para remaches
- Taladradora a percusión para chimeneas de obra
- Llave hexagonal 3 mm (todas los tornillos se pueden apretar con la misma llave)
- Broca para metal de 3,3 mm
- Broca para hormigón (chimeneas de obra)
- Llave plana n.º17
- Amoladora angular o sierra para metal
- Tornillos y clavos/clavijas
- Linterna
- Nivel (de aire)

GB

List of tools for installation :

- Rivet pliers
- Screwdriver/Hammer drill for masonry chimneys
- 3 mm Allen key (all screws can be tightened with the same key)
- 3.3 mm metal drill tool
- Concrete masonry tool (masonry chimneys)
- Open-ended spanner n°17
- Angle grinder or metal saw
- Screws and nuts/bolts
- Torch
- Spirit level

B NL

Lijst met gereedschap voor de plaatsing:

- Klinknageltang
- Elektrische schroevendraaier / Slagboormachine voor gemetselde schoorstenen
- Inbussleutel van 3 mm (alle schroeven kunnen met dezelfde sleutel worden aangedraaid)
- Metaalspiraalboor 3,3 mm
- Steenboor (gemetselde schoorstenen)
- Steeksleutel nr. 17
- Slijpschijf of metaalzaag
- Schroeven en bouten
- Zaklamp
- Waterpas

I CH

Elenco della strumentazione necessaria per l'installazione :

- Pinza rivettatrice
- Avvitatrice/Trapano a percussione per i caminetti in muratura
- Chiave a brugola da 3 mm (è possibile stringere tutte le viti utilizzando la stessa chiave)
- Punta per metallo da 3,3 mm
- Punta per cemento (caminetti in muratura)
- Chiave piatta n. 17
- Molatrice angolare o sega per metallo
- Viti e prigionieri/tasselli
- Torcia portatile
- Livella a bolla

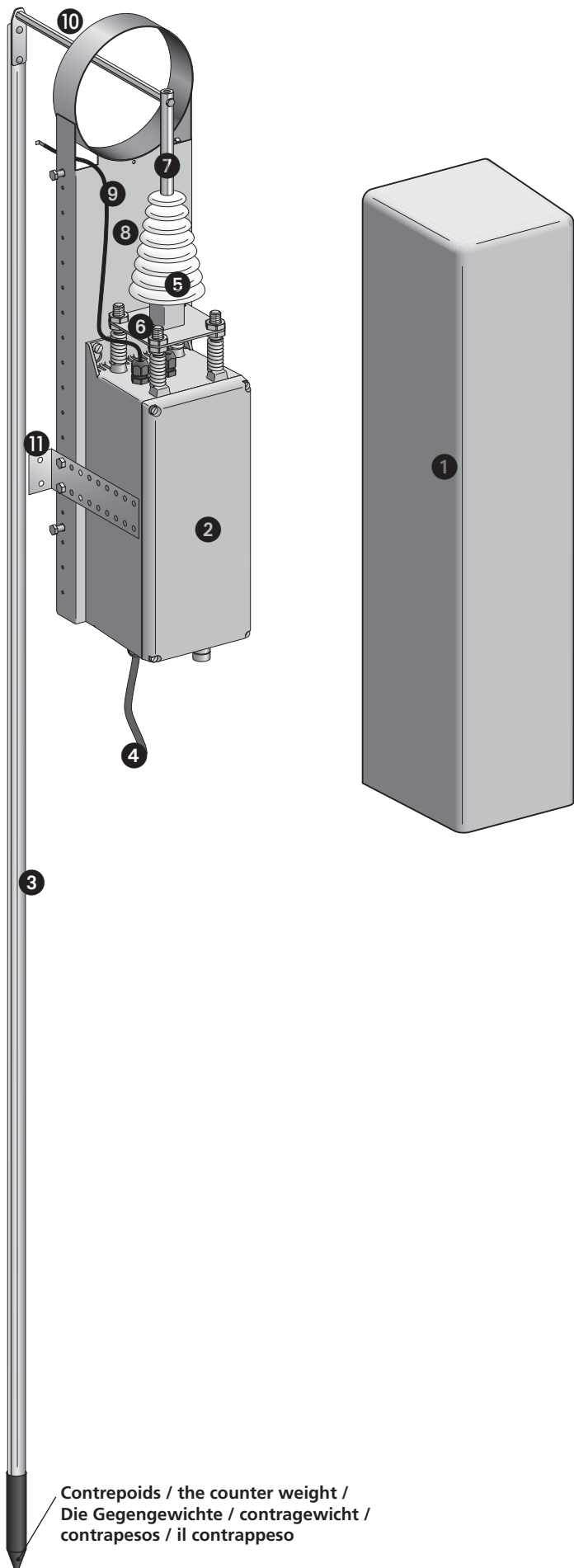

Contrepoids / the counter weight /
Die Gegengewichte / contragewicht /
contrapesos / il contrappeso

- 1 : Capot de protection
 - 2 : Boitier électronique haute tension
 - 3 : Electrode
 - 4 : Prise d'alimentation électrique
 - 5 : Isolateur
 - 6 : Platine support avec écrous montée sur ressorts (x4)*
 - 7 : Support tige hexagonale
 - 8 : Platine de fixation
 - 9 : Sonde de températures avec support (sur le conduit de fumée traditionnel)
 - 10 : Tige hexagonale (recoupable) support de l'électrode **
 - 11 : Pattes support de fixation (x4)
- * : Les écrous permettent d'orienter les supports de l'électrode pour effectuer le centrage dans le conduit.
** : Pointe à ébarber

- 1 : Protective cover
 - 2 : High-voltage electronic control box
 - 3 : Electrode
 - 4 : Electrical power outlet
 - 5 : Insulator
 - 6 : Plate bracket with nuts fitted on springs (x4)*
 - 7 : Hexagonal rod bracket
 - 8 : Fastening plate
 - 9 : Temperature sensor with bracket (on a conventional chimney flue)
 - 10 : Hexagonal rod (can be cut to fit) supporting the electrode **
 - 11 : Supporting fastening lugs (x4)
- * : The nuts enable the electrode's supports to be positioned so that centering can be carried out in the flue.
** : Point to be trimmed

- 1 : Schutzkappe
 - 2 : Hochspannungs-Elektrokasten
 - 3 : Elektrode
 - 4 : Stromversorgung
 - 5 : Isolator
 - 6 : Trägerplatte, mit Muttern auf Federn montiert (x4)*
 - 7 : Sechskantträger
 - 8 : Befestigungsplatte
 - 9 : Temperatursonde mit Träger (auf traditionellem Rauchabzug)
 - 10 : Sechskantträger (zuschneidbar) für Elektrode **
 - 11 : Befestigungswinkel für Trägerplatte (x4)
- * : Die Muttern erlauben die Ausrichtung und Justierung der Elektrode im Inneren des Rauchabzugs.
** : Schnittstelle muss entgratet werden

- 1 : Beschermkap
- 2 : Elektronische hoogspanningskast
- 3 : Elektrode
- 4 : Elektrisch voedingscontact
- 5 : Isolator
- 6 : Steunplaat met moeren gemonteerd op veren (x4)*
- 7 : Zeshoekige steunschacht
- 8 : Bevestigingsplaat
- 9 : Temperatuursonde met steun (op de traditionele schoorsteenpijp)
- 10 : Zeshoekige stang (aanpasbaar) als elektrodehouder **
- 11 : Bevestigingsplaatjes (x4)

* : De moeren zorgen voor de oriëntatie van de steunpunten van de elektrode om de centering in de leiding uit te voeren.
** : Af te bramen punt

- 1 : Cubierta de protección
 - 2 : Caja electrónica de alta tensión
 - 3 : Electrodo
 - 4 : Toma de alimentación eléctrica
 - 5 : Aislante
 - 6 : Placa de soporte con tuercas montada sobre resortes (x4)*
 - 7 : Soporte de la varilla hexagonal
 - 8 : Placa de sujeción
 - 9 : Sonda de temperatura con soporte (sobre el conducto de humos tradicional)
 - 10 : Varilla hexagonal (recortable) soporte del electrodo **
 - 11 : Patas del soporte de sujeción (x4)
- * : Las tuercas permiten orientar los soportes del electrodo para realizar el centrado en el conducto.
** : Punta que se puede desbarbar

- 1 : Cappuccio protettivo
 - 2 : Scatola elettrica ad alta tensione
 - 3 : Elettrodo
 - 4 : Presa di alimentazione elettrica
 - 5 : Isolatore
 - 6 : Lamina di supporto con dadi su molle (x 4)*
 - 7 : Supporto del perno esagonale
 - 8 : Lamina di fissaggio
 - 9 : Sonda di misurazione della temperatura con supporto (sulla canna fumaria tradizionale)
 - 10 : Perno esagonale (regolabile) a supporto dell'elettrodo
 - 11 : Alette per supporto di fissaggio (x 4)
- * : I dadi consentono di orientare i supporti dell'elettrodo per effettuare la centratura nella canna fumaria.
** : Punta da sbavare

F Règles communes d'installation :

- B** • La connexion électrique doit respecter le schéma page 1 et ce quel que soit la configuration choisie.
- CH** • Vérifier que la hauteur droite verticale disponible dans le conduit de cheminée pour la mise en place de l'électrode est de 1,60m minimum. (en cas de hauteur disponible inférieure à 1,60m : contacter le Bureau d'études)
- Procéder au centrage de l'électrode quel que soit le montage. (voir Nota 1 page 2)
- Positionner les plaques signalétiques qui informent les intervenants sur la procédure d'intervention et d'entretien du système. (4 plaques fournies voir schéma page 8). La plaque signalétique doit être obligatoirement posée en haut de la souche (cheminée), en bas de l'installation proche de l'appareil, à proximité du tableau électrique, sur le conduit dans l'hypothèse de présence de trappes de ramonage.
- Pour toute intervention de maintenance ou d'entretien TOP CLEAN doit être déconnecté du réseau électrique.

GB Common installation rules :

- Electrical connection must follow the wiring on page 1, whatever the chosen configuration
- Make sure before installing the electrode that the minimum straight vertical run of the chimney is 1.60 m high. (If the chimney height is less than 1.6 m, contact the technical department.)
- Centralise the electrode, whatever the fitting. (see Note 1 page 2)
- Position the data plates showing engineers about the service/maintenance procedures. (4 x data plates supplied, see diagram on page 8). Data plates must be installed on top of the stack (chimney), at the bottom of the installation close to the appliance, near the electrical control panel, and on the flue assuming that there is a chimney sweeping access.
- TOP CLEAN must be disconnected from the electrical network for any servicing or maintenance operation.

D Algemene installatieregels :

- CH** • De elektrische verbinding moet het schema op pagina 1 respecteren, ongeacht de gekozen configuratie.
- AA** • Controleer of de beschikbare rechte, verticale ruimte in de schoorsteenleiding voor de plaatsing van de elektrode minimum 1,60m bedraagt. (indien de beschikbare hoogte minder dan 1,60 m bedraagt: neem contact op met het Adviesbureau)
- Voer de centering van de elektrode uit, ongeacht de montage. (Zie Opm. 1 pagina 2)
- Plaats de kenplaatjes die de tussenkomende personen informeren over de behandelingen onderhoudsprocedure van het systeem. (4 meegeleverde plaatjes, zie schema op pagina 8). De kenplaatjes moeten verplicht boven de schacht (schoorsteen), onder de installatie vlakbij het toestel, in de buurt van het elektrische bord en op de leiding geschroefd worden in de veronderstelling dat er openingen aanwezig zijn voor schoorsteenvegers.
- Voor elke onderhoudstussenkomst moet TOP CLEAN losgekoppeld worden van het elektriciteitsnet.

B Allgemeine Installationsregeln :

- NL** • Die elektrische Schaltung muss das auf Seite 1 dargestellte Schema respektieren – ohne Rücksicht auf die gewählte Konfiguration.
- Stellen Sie sicher, dass die für die Platzierung der Elektrode zur Verfügung stehende gerade vertikale Höhe im Inneren des Rauchabzugs mindestens 1,60 m beträgt (sollte dies nicht der Fall sein, wenden Sie sich bitte an unsere Entwicklungsabteilung)
- Nehmen Sie die Zentrierung der Elektrode, sprich die Montage vor. (siehe Anmerkung 1 auf Seite 2)
- Bringen Sie die Anlagenschilder an, die Dritte über die Vorgehensweise im Falle von Interventions- oder Wartungsmaßnahmen informieren (4 Anlagenschilder wie auf Seite 8 dargestellt sind im Lieferumfang enthalten). Der Betreiber ist verpflichtet, je ein Anlagenschild an folgenden Stellen anzubringen: oben am Kamin-Kontrollabschnitt, am Fuße der Installation nahe der Anlage, in der Nähe der Schalttafel und – sofern Ausstiege für den Schornsteinfeger vorhanden sind – auf dem Rauchabzug.
- Im Falle von Wartungs- oder Instandsetzungsarbeiten muss TOP CLEAN in jedem Fall vom Stromnetz getrennt werden.

S Reglas comunes de instalación :

- P** • La conexión eléctrica debe respetar el esquema de la página 1, sea cual sea la configuración elegida.
- Comprobar que la altura derecha vertical disponible en el conducto de la chimenea para la colocación del electrodo es de 1,60 m como mínimo. (en caso de altura disponible inferior a 1,60 m: póngase en contacto con la oficina técnica)
- Proceder al centrado del electrodo sea cual sea el montaje. (véase Nota 1 página 2)
- Colocar las placas de señalización que informan a las personas que participan en el funcionamiento y el mantenimiento del sistema. (se incluyen 4 placas, véase esquema página 8). La placa de señalización debe colocarse obligatoriamente sobre el cañón de la chimenea, en la parte baja de la instalación cerca del aparato, junto al panel eléctrico, sobre el conducto en el caso de que haya trampillas de deshollinamiento.
- Para cualquier intervención de mantenimiento o limpieza, TOP CLEAN debe estar desconectado de la red eléctrica.

I Procedura di installazione :

- CH** • Il collegamento elettrico deve rispettare lo schema a pagina 1 a prescindere dalla configurazione scelta.
- Verificare che l'altezza in linea retta verticale disponibile nella canna fumaria del caminetto per l'installazione dell'elettrodo sia di almeno 1,60 m (qualora l'altezza disponibile sia inferiore a 1,60 m, contattare l'Ufficio progetti).
- Procedere alla centratura dell'elettrodo a prescindere dal montaggio (vedere Nota 1 a pagina 2).
- Posizionare le targhe segnaletiche che illustrano al personale tecnico la procedura d'intervento e di manutenzione del sistema (4 targhe in dotazione, vedere lo schema a pagina 8). La targa segnaletica deve essere obbligatoriamente collocata al di sopra della cappa (camino), nella parte inferiore dell'impianto vicino al caminetto, in prossimità del quadro elettrico, sulla canna fumaria nel caso fossero presenti aperture per la pulizia del camino.
- Per qualsiasi intervento di manutenzione o assistenza, scollegare TOP CLEAN dalla rete elettrica.

Sortie de toit TOP CLEAN / TOP CLEAN chimney stack / TOP CLEAN Dachauslass / TOP CLEAN-dakuitgang / Salida de tejado TOP CLEAN / Sbocco per il tetto TOP CLEAN

- F** • Poser la sortie de toit sur son embase et procéder au réglage de la verticalité. (principe de pose de la sortie de toit POUJOLAT. Notice jointe.)
- B** • Vérifier le centrage de l'électrode. 65mm distance de sécurité voir Nota 1 Page 2
- CH** • Raccorder le corps de la sortie de toit à la terre. (plot de connexion de mise à la terre prévu dans la sortie de toit...)
 - Procéder à la connexion électrique. Voir schéma page 1.

- GB** • Position the chimney stack on its base and adjust its vertical position. (POUJOLAT roof mounted chimney stack installation instructions attached).
 - Make sure the electrode is centred. 65 mm minimum distance see Note 1 page 2
 - Connect chimney stack body to the earth. (earth connection terminal provided in the chimney stack, etc.)
 - Carry out electrical connection. See wiring diagram page 1.

- D** • Positionieren Sie den Dachauslass auf der Basis und nehmen Sie die vertikale Einrichtung vor (prinzipiell ist ein Dachauslass der Marke POUJOLAT einzubauen. Notiz anbei).
- CH** • Vergewissern Sie sich, dass die Elektrode richtig zentriert ist. 65 mm Sicherheitsabstand Zie
- AA** Opm. 1 pagina 2
 - Erden Sie den Korpus des Dachauslasses (Verbindungskontakt für Erdung im Dachauslass vorgesehen).
 - Stellen Sie die elektrische Verbindung her. Siehe Schema aufSeite 1.

- B** • Plaats de dakuitgang op zijn basis en regel de verticale stand ervan. (plaatsingsprincipe van de POUJOLAT-dakuitgang, ziebijgevoegde handleiding).
- NL** • Controleer de centrering van de elektrode. siehe 65 mm Veilige afstand Anmerkung 1 auf Seite 2
 - Sluit de omkasting van de dakuitgang aan op de aarding. (het contactpunt voor de aarding is voorzien in de dakuitgang)
 - Voer de elektrische aansluiting uit. Zie schema op pagina 1.

- S** • Poner la salida de tejado sobre su base y proceder al ajuste de la verticalidad. (principio de colocación de la salida de tejado POUJOLAT. Instrucciones adjuntas.)
- P** • Verificar el centrado del electrodo. 65 mm Distancia de seguridad véase Nota 1 página 2
 - Conectar el cuerpo de la salida de tejado a tierra. (bloque de conexión de puesta a tierra previsto en la salida de tejado...)
 - Proceder a la conexión eléctrica. Véase esquema página 1.

- I** • Adagiare lo sbocco per il tetto sulla sua base e procedere alla regolazione della verticalità (principio di installazione dello sbocco per il tetto POUJOLAT; istruzioni in allegato).
- CH** • Verificare la centratura dell'elettrodo. 65 mm Distanza di sicurezza vedere Nota 1 a pagina 2
 - Collegare il corpo dello sbocco per il tetto a terra (morsetto di collegamento di messa a terra presente nello sbocco per il tetto).
 - Procedere al collegamento elettrico. Vedere lo schema a pagina 1.

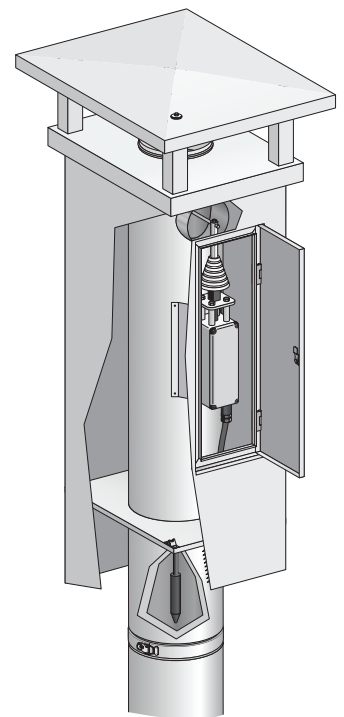

Adaptation sur une cheminée maçonnée - un conduit traditionnel (système avec virole scellée) / Adaptation on non-cased flue (system with sealed collar) / Anpassung an nicht verrohrte Abzüge (Anlage mit verankertem Ring) / Bevestiging op onbeklede leiding (systeem met gemonteerdering) / Adaptación al conducto sin tubo (sistema con virola sellada) / Adattamento su canna fumaria priva di tubi (sistema con ghiera sigillata)

- F** • Après percement de la cheminée, procéder au scellement de la virole diamètre 130. Celle-ci sera recoupée selon l'épaisseur du conduit traditionnel + 3 cm.
- B** • Le dépassement de 3 cm s'emboîte dans la platine support de l'électrofiltre et est fixée mécaniquement avec des pops. (attention utiliser des pops "courts" pour éviter les arcs électriques.)
- CH** • Fixer l'électrofiltre sur le conduit (2 pattes de fixation minimum prévues à cet effet)
 • Introduire l'électrode dans le conduit de cheminée et ajuster la longueur de la tige hexagonale support de l'électrode. ⚠ Recouper le surplus de la tige hexagonale en l'ébarbant au ras du support électrode.
 • Mettre en place la sonde sur la virole scellée. Voir espace prévu à cet effet.
 • Procéder au centrage de l'électrode. Voir nota 1 page 2.
 • Procéder à la connexion électrique. Voir schéma page 1.
-
- GB** • After the flue is drilled, seal the 130 diameter collar. This will be cut to size depending on the thickness of the standard flue + 3 cm.
 • The excess 3 cm fits into the electrofilter support plate and is fixed mechanically with pop rivets (ensure to use "short" pop rivets to avoid electric arcs).
 • Fix the electrofilter onto the flue (a minimum of 2 fastening lugs are provided for this purpose)
 • Introduce the electrode into the chimney flue and adjust the length of the hexagonal rod which support the electrode itself. ⚠ Cut the hexagonal rod to the required length, trim it at the level of the electrode plate.
 • Install the temperatur sensor onto the sealed collar. See the space provided for this purpose.
 • Centralise the electrode. See Note 1 page 2
 • Carry out the electrical connection. See wiring diagram page 1.
-
- D** • Stellen Sie den Durchbruch im Abzug her, kürzen Sie den Ring mit Durchmesser 130 mm entsprechend der Wandstärke des Abzug mit einer Zugabe von 3 cm und verankern Sie ihn.
CH • Die Zugabe von 3 cm liegt dann auf der Trägerplatte des Elektrofilters auf und wird mit
AA Nieten mechanisch befestigt (Achtung: Verwenden Sie kurze Nieten, um elektrische Bögen zu vermeiden).
 • Befestigen Sie den Elektrofilter am Abzug (hierfür sind mindestens 2 Befestigungswinkel vorgesehen).
 • Führen Sie die Elektrode in den Kaminabzug ein und justieren Sie die Länge des Sechskanträgers. ⚠ Die Länge des Sechskanträgers justieren und abschneiden und den Sechskanträger dicht über der Stütze der Elektrode entgraten.
 • Führen Sie die Temperatursonde durch den Ring. Bitte beachten Sie den hierfür vorgesehenen Raum.
 • Zentrieren Sie die Elektrode. Siehe Anmerkung 1 auf Seite 2.
 • Stellen Sie die elektrische Verbindung her. Siehe Schema auf Seite 1.
-
- B** • Na doorboring van de leiding monteert u de ring met diameter 130. Deze wordt afgesneden op dikte van de traditionele leiding, plus 3 cm.
NL • De overschrijding van 3 cm grijpt in de steunplaat van de elektronische filter en wordt mechanisch vastgemaakt
 • met POP-klinknagels. (gebruik "korte" POP-klinknagels om vlambogen te vermijden.)
 • Bevestig de elektronische filter op de leiding (er worden hiervoor ten minste 2 bevestigingsplaatjes voorzien) ⚠ Snijd het teveel van de hexagonale tige vlak met de steun van de elektrode
 • Voer de elektrode in de schoorsteenpijp en pas de lengte van de zeshoekige stang als elektrodehouder aan.
 • Plaats de sonde op de gemonteerde ring. Zie voorziene ruimte daarvoor.
 • Centreer de elektrode. Zie opm. 1 pagina 2.
 • Voer de elektrische aansluiting uit. Zie schema op pagina
-
- S** • Tras perforar el conducto, proceder a sellar la virola de diámetro 130. Esta se recortará según el espesor del conducto tradicional + 3 cm. El exceso de 3 cm se encaja en la placa de soporte del filtro eléctrico y se fija mecánicamente con remaches tubulares.
P • (tenga cuidado de emplear remaches tubulares "cortos" para evitar arcos eléctricos.)
 • Fijar el filtro eléctrico en el conductor (2 patas de sujeción previstas como mínimo a este fin)
 • Introducir el electrodo en el conducto de la chimenea y ajustar la longitud de la varilla hexagonal que sustenta el electrodo.
 ⚠ Cortar la varilla hexagonal desbarbandola a ras con la placa de soporte.
 • Colocar la sonda sobre la virola sellada. Véase el espacio previsto a este fin.
 • Proceder al centrado del electrodo. Véase Nota 1 página 2
 • Proceder a la conexión eléctrica. Véase esquema página 1.
-
- I** • Dopo l'apertura della canna fumaria, procedere alla sigillatura della ghiera di diametro 130. Essa sarà regolata a seconda dello spessore della canna fumaria tradizionale + 3 cm.
CH • La sporgenza di 3 cm si incastra nella lamina di supporto del filtro elettrostatico e si fissa meccanicamente con rivetti ciechi (attenzione: utilizzare rivetti ciechi "corti" per evitare gli archi elettrici).
 • Fissare il filtro elettrostatico sulla canna fumaria (utilizzando almeno due alette di fissaggio volte a questo scopo).
 • Introdurre l'elettrodo nella canna fumaria e regolare la lunghezza del perno esagonale a supporto dell'elettrodo.
 ⚠ Tagliare l'asta esagonale alla lunghezza desiderata, finiture a livello della placca di elettrodo
 • Installare la sonda sulla ghiera sigillata. Vedere l'apposito spazio.
 • Procedere alla centratura dell'elettrodo. Vedere Nota 1 a pagina 2.
 • Procedere al collegamento elettrico. Vedere lo schema a pagina 1.

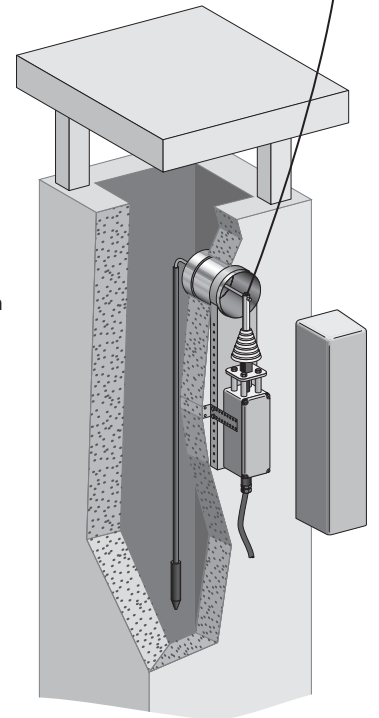
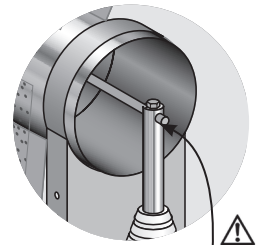

Adaptation sur conduit traditionnel non tubé (système avec passage sous chapeau si scellement de la virole impossible) / Adaptation on non-cased traditional flue (system with pass-through under the cap if it is not possible to seal the collar) / Anpassung an traditionelle nicht verrohrte Abzüge (Anlage mit Einführung der Elektrode unmittelbar unterhalb der Kaminkappe, wenn eine Verankerung des Rings in den Wänden des Abzugs nicht möglich ist) / Bevestiging op onbeklede traditionele leiding (systeem met doorgang onder bovenkap indien ring niet gemonteerd kan worden) / Adaptación al conducto tradicional sin tubo (sistema con paso bajo la caperuza si el sellado de la virola es imposible) / Adattamento su canna fumaria tradizionale priva di tubi (sistema con passaggio sotto calotta laddove la sigillatura della ghiera non sia possibile) /

- F** • Fixer l'électrofiltre sur le conduit (4 pattes de fixation prévues à cet effet)
 - B** • Introduire l'électrode dans le conduit de cheminée et ajuster la longueur de la tige hexagonale support de l'électrode.
 - CH** • Mettre en place la sonde sur la virole scellée. Voir espace prévu à cet effet.
 - CH** • Procéder à la connexion électrique. Voir schéma page 1.
-
- GB** • Fix the electrofilter onto the flue (a minimum of 4 fastening lugs are provided for this)
 - GB** • Introduce the electrode into the chimney flue and adjust the length of the hexagonal rod which support the electrode itself.
 - GB** • Install the temperatur sensor onto the sealed collar. See the space provided for this purpose.
 - GB** • Carry out the electrical connection. See wiring diagram page 1.
-
- D** • Befestigen Sie den Elektrofilter am Abzug (hierfür sind 4 Befestigungswinkel vorgesehen).
 - D** • Führen Sie die Elektrode in den Kaminabzug ein und justieren Sie die Länge des Sechskanträgers.
 - CH** • Führen Sie die Temperatursonde durch den Ring. Bitte beachten Sie den hierfür vorgesehenen Raum.
 - AA** • Stellen Sie die elektrische Verbindung her. Siehe Schema auf Seite 1.
-
- B** • Bevestig de elektronische filter op de leiding (er worden hiervoor 4 bevestigingsplaatjes voorzien)
 - B** • Voer de elektrode in de schoorsteenpijp en pas de lengte van de zeshoekige stang als elektrodehouder aan.
 - NL** • Plaats de sonde op de gemonteerde ring. Zie voorziene ruimte daarvoor.
 - NL** • Voer de elektrische aansluiting uit. Zie schema op pagina 1.
-
- S** • Fijar el filtro eléctrico en el conducto (4 patas de sujeción previstas como mínimo a este fin)
 - S** • Introducir el electrodo en el conducto de la chimenea y ajustar la longitud de la varilla hexagonal que sustenta el electrodo.
 - P** • Colocar la sonda sobre la virola sellada. Véase el espacio previsto a este fin.
 - P** • Proceder a la conexión eléctrica. Véase esquema página 1.
-
- I** • Fissare il filtro elettrostatico sulla canna fumaria (utilizzando le apposite quattro alette di fissaggio).
 - I** • Introdurre l'elettrodo nella canna fumaria e regolare la lunghezza del perno esagonale a supporto dell'elettrodo.
 - CH** • Installare la sonda sulla ghiera sigillata. Vedere l'apposito spazio.
 - CH** • Procedere al collegamento elettrico. Vedere lo schema a pagina 1.

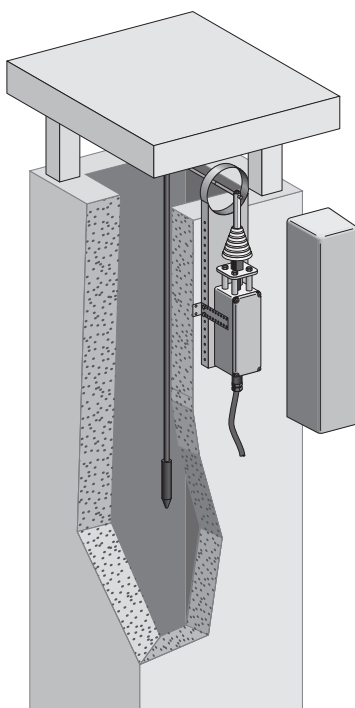

- F** • L'ensemble de l'installation doit être balisée avec les plaques signalétiques (4 plaques fournies) indiquant la présence tension et ce dans tous les endroits accessibles :
- B** - Au niveau de l'appareil de chauffage ou du foyer,
- Au niveau des trappes de ramonage,
- CH** - Sur la sortie de toit,
- Au niveau du tableau électrique.
- L'électrode est mise hors tension dès lors que le capot de protection est démonté. (grâce à un interrupteur électro magnétique intégré au boîtier)
 - Le système s'enclenche ou passe en mode veille grâce à la sonde de température (voir Nota 2 page 2)
 - Le système se coupe automatiquement si l'électrode touche accidentellement la paroi intérieure du conduit, il se réenclenche automatiquement après 2 minutes environ. Si le problème persiste l'incident est signalé par un voyant rouge sur le boîtier.
 - La température de fonctionnement du boîtier est de 60°C maximum, en cas de dépassement, le système se met hors tension automatiquement.
 - En cas de dysfonctionnement, contactez votre installateur.
- GB** • The entire installation must be marked with data plates (4 x data plates supplied) on all accessible parts, indicating mains power is present:
- At the heating appliance or the fireplace,
 - At the chimney-sweeping access,
 - On the chimney stack itself,
 - At the electric control panel itself.
- The electrode is powered off once the protective cover is removed. (through an electromagnetic switch incorporated into the housing)
 - The temperature sensor enable the system switche off or goes to standby mode (see Note 2 page 2)
 - The system switches off automatically if the electrode accidentally is in contact with the inner wall of the flue, and it switches back in automatically after about 2 minutes. If the problem persists, the incident is identified by a red warning light on the housing.
 - The operating temperature of the housing is a maximum of 60°C. If this is exceeded, the system automatically powers off.
 - In case of a malfunctioning, contact your installation engineer.
- D** • Die gesamte Installation muss an allen zugänglichen Stellen mit Anlagenschildern (4 Stück im Lieferumfang enthalten) gekennzeichnet werden, die auf die vorhandene Spannung hinweisen:
- CH** - auf Höhe der Heizanlage oder Feuerung,
- auf Höhe der Ausstiege für den Schornsteinfeger,
- AA** - auf dem Dachauslass,
- auf Höhe der Schalttafel.
- Die Elektrode ist spannungsfrei, sobald die Schutzkappe entfernt wird (dank eines im Gehäuse integrierten elektromagnetischen Unterbrechungsschalters).
 - Die Temperatursonde des Systems bewirkt, dass sich das System selbstständig einschaltet bzw. wieder in den Bereitschaftsmodus wechselt (siehe Anmerkung 2 auf Seite 2).
 - Das System schaltet sich automatisch ab, wenn die Elektrode die Innenwand des Rauchabzugs berührt. Nach etwa 2 Minuten schaltet es sich dann ebenfalls automatisch wieder ein. Besteht das Problem fort, wird dies durch eine rote Kontrolllampe auf dem Gehäuse signalisiert.
 - Die Betriebstemperatur des Gehäuses liegt bei max. 60°C. Wird diese Temperatur überschritten, schaltet sich das System automatisch spannungsfrei.
 - Im Falle einer Funktionsstörung kontaktieren Sie bitte Ihren Installateur.
- B** • De gehele installatie moet uitgerust worden met kenplaatjes (4 meegeleverde plaatjes) die de aanwezigheid van spanning aangeven en dit op alle toegankelijke plaatsen:
- NL** - Ter hoogte van het verwarmingstoestel of haardvuur,
- Ter hoogte van de openingen voor schoorsteenvegers,
- Op de dakuitgang zelf,
- Ter hoogte van het elektrische bord.
- De elektrode wordt van het spanningsnet gehaald van zodra de beschermkap gedemonteerd is. (dankzij een elektromagnetische schakelaar die in de kast werd
 - geïntegreerd)
 - Het systeem schakelt in of schakelt over op stand-by dankzij de temperatuurssonde (zie Opm. 2 pagina 2)
 - Het systeem wordt automatisch onderbroken wanneer de elektrode per ongeluk de binnenwand van de leiding raakt, het start automatisch opnieuw op na ongeveer 2
 - minuten. Indien het probleem aanhoudt, wordt het incident kenbaar gemaakt door een rood controlelampje op de kast.
 - De werkingstemperatuur van de kast bedraagt maximum 60°C. Indien deze temperatuur overschreden wordt, wordt de spanning van het systeem automatisch onderbroken.
 - In het geval van storingen of defecten neemt u contact op met uw installateur.
- S** • El conjunto de la instalación debe estar marcado con las placas de señalización (4 placas incluidas) que indican la presencia de tensión, en todos los lugares accesibles:
- P** - Al nivel del aparato de calefacción o del vestíbulo,
- Al nivel de las trampillas de deshollinamiento,
- Sobre la salida de tejado,
- Al nivel del panel eléctrico.
- El electrodo se queda sin tensión desde que se desmonta la cubierta de protección. (gracias a un interruptor electromagnético integrado en la caja)
 - El sistema se conecta o pasa a modo de espera gracias a la sonda de temperatura (véase Nota 2 página 2)
 - El sistema se detiene automáticamente si el electrodo toca accidentalmente la pared interior del conducto; se pone en marcha automáticamente después de aproximadamente 2 minutos. Si el problema persiste el incidente se indica mediante un piloto rojo sobre la caja.
 - La temperatura de funcionamiento de la caja es de 60 °C como máximo. En caso de que se exceda, el sistema queda automáticamente sin tensión.
 - En caso de fallo de funcionamiento, póngase en contacto con el instalador.
- I** • L'intero impianto deve essere munito di targhe segnaletiche (4 targhe in dotazione) a indicare la presenza di tensione in tutti i punti accessibili:
- CH** - A livello del dispositivo di riscaldamento o del caminetto,
- A livello delle aperture per la pulizia del camino,
- Sullo sbocco per il tetto,
- A livello del quadro elettrico.
- L'elettrodo viene messo fuori tensione non appena si smonta il cappuccio protettivo (grazie a un interruttore elettromagnetico presente nella scatola).
 - Il sistema si attiva oppure passa in modalità stand-by grazie alla sonda della temperatura (vedere Nota 2 a pagina 2).
 - Il sistema si spegne automaticamente se l'elettrodo tocca accidentalmente la parete interna della canna fumaria e si riattiva automaticamente dopo circa 2 minuti. Se il problema persiste, si accende una spia rossa sulla scatola.
 - La temperatura massima di funzionamento della scatola è di 60 °C; in caso di surriscaldamento, il sistema si mette automaticamente fuori tensione.
 - In caso di malfunzionamento, contattare l'installatore.

- F** Se conformer à la réglementation en vigueur à propos de la fréquence de ramonage (Règlement Sanitaire Départemental ou DTU 24.1).
Le ramonage doit s'effectuer manuellement par action mécanique avec hérisson PVC dans les conduits en inox et selon les recommandations du fabricant du conduit (Voir déclaration CE)
- B** La section du conduit non tubés et occupé par l'électrode ne doit en aucun cas être nettoyé avec un hérisson métallique.
- CH** Dans tous les cas, ne pas utiliser de systèmes de ramonage dits rotatifs.
Etapas d'entretien :
1 - Procéder à la coupure électrique de l'installation,
2 - Placer le cadenas sur l'interrupteur spécialement adapté,
3 - Placer un capteur de suie sur le conduit avec l'aspirateur de manière à mettre le conduit en dépression,
4 - Procéder à la collecte des suies et poussières par ramonage mécanique manuel,
5 - Procéder au nettoyage du boîtier et de l'isolateur en démontant le capot de protection (voir schéma page 3)
6 - Remettre sous tension.
Nota : L'entretien du conduit de fumée peut être plus fréquent selon l'utilisation de l'installation.
- GB** Comply with the building regulations in place regarding chimney-sweeping frequency (Departmental Health Rule or DTU [Documents Techniques Unifiés - Code of Practice] 24.1).
Chimney sweeping must be carried out manually through mechanical action with a PVC flue brush in stainless-steel flues and according to the flue manufacturer's recommendations (see EC declaration)
The section of the flue that is not cased and which is occupied by the electrode must not under any circumstances be cleaned with a metal flue brush.
Do not use so-called rotary chimney-sweeping systems under any circumstances.
Maintenance steps :
1 - Switch off electrical power to the installation,
2 - Place the padlock on the specially designed switch,
3 - Place a soot sensor on the flue with the vacuum cleaner so that the flue is put under negative pressure,
4 - Collect the soot and dust using manual mechanical sweeping,
5 - Clean the housing and the insulator, removing the protective cover (see diagram on page 3)
6 - Switch the power back on.
Note : Maintenance of the flue may be more frequent depending on the use of the installation.
- D** Entsprechend der örtlich geltenden Vorschriften in Bezug auf die Häufigkeit der Schornsteinreinigung.
Die Innenreinigung der Edelstahlabzüge ist manuell durch mechanische Aktion mit einer PVC-Bürste und entsprechend den Empfehlungen des Herstellers der Abzüge (siehe CEErklärung) durchzuführen.
- CH** Der nicht verrohrte und durch die Elektrode besetzte Abschnitt des Abzugs darf unter keinen Umständen mit einer Metallbürste gereinigt werden. In keinem Fall dürfen rotierende Reinigungssysteme eingesetzt werden.
- AA** Wartungsschritte :
1 - Vor Arbeitsbeginn Anlage ausschalten.
2 - Unterbrechungsschalter mit Vorhängeschloss gegen versehentliches Wiedereinschalten sichern.
3 - Rußkollektor so auf dem Abzug mit Absaugvorrichtung platzieren, dass im Abzug ein Unterdruck entsteht.
4 - Ruß und Stäube durch mechanisch-manuelle Reinigung entfernen und auffangen.
5 - Schutzkappe abnehmen, um Gehäuse und Isolator zu reinigen (siehe Schema auf Seite 3).
6 - Anlage wieder unter Spannung setzen (einschalten).
Anmerkung : Die Wartung des Rauchabzugs kann je nach Nutzung der Anlage häufiger erfolgen.
- B** De installatie moet conform de geldende regelgeving inzake de frequentie van veegbeurten onderhouden worden (Departementale Gezondheidsregeling of DTU 24.1).
- NL** Het schoorsteenvegen moet manueel gebeuren met een PVC schoorsteenbezem in de roestvrij stalen leidingen en dit volgens de aanbevelingen van de fabrikant van de leiding (zie EG-verklaring)
De doorsnede van de onbeklede leiding, voorzien van de elektrode, mag in geen geval gereinigt worden met een metalen bezem.
Gebruik in geen geval zogenaamde roterende veegsystemen.
Onderhoudsstappen :
1 - Haal de installatie van het elektriciteitsnet,
2 - Plaats het hangslot op de speciaal aangepaste schakelaar,
3 - Installeer een roetsensor op de leiding met de aspirator om de leiding,
4 - Verzamel roet en stof manueel met de schoorsteenbezem,
5 - Reinig de kast en de isolator door de beschermkap te demonteren (zie schema pagina 3)
6 - Zet opnieuw onder spanning.
Opn : Het onderhoud van de schoorsteenpijp kan frequenter uitgevoerd worden in functie van het gebruik van de installatie.
- S** Se debe seguir la normativa en vigor en lo relativo a la frecuencia de deshollinado (Reglamento sanitario del departamento o DTU 24.1).
El deshollinado debe realizarse manualmente por acción mecánica con un cepillo de PVC en los conductos de acero inoxidable y según las recomendaciones del fabricante del conducto (Véase declaración CE). La sección del conducto sin protección y donde se aloja el electrodo no debe limpiarse en ningún caso con un cepillo metálico.
En ningún caso, no se deben utilizar sistemas de deshollinado del tipo rotativo.
Etapas del mantenimiento :
1 - Interrumpir el suministro eléctrico de la instalación,
2 - Colocar el candado sobre el interruptor especialmente adaptado,
3 - Colocar un colector de hollín en el conducto con el aspirador para poner el conducto en depresión,
4 - Recoger el hollín y el polvo mediante un procedimiento mecánico de deshollinado,
5 - Proceder a la limpieza de la caja y del aislante desmontando la cubierta de protección (véase el esquema página 3)
6 - Volver a conectar la tensión.
Nota : El mantenimiento del conducto de humos puede ser más frecuente según la utilización de la instalación.
- I** Rispettare la legislazione vigente in materia di frequenza della pulizia del camino (in Francia, Regolamento Sanitario Dipartimentale o DTU 24.1).
La pulizia deve essere eseguita manualmente tramite azione meccanica con spazzatoio in PVC nelle canne fumarie in acciaio inox e conformemente alle istruzioni del produttore della canna fumaria (vedere la dichiarazione CE).
- CH** La sezione della canna fumaria priva di tubi e occupata dall'elettrodo non deve essere mai pulita con uno spazzatoio metallico.
In ogni caso, non utilizzare sistemi di pulizia che richiedono movimenti "rotatori".
Fasi della manutenzione :
1 - Procedere all'interruzione dell'elettricità nell'impianto,
2 - Posizionare il lucchetto sull'apposito interruttore specifico,
3 - Posizionare un sensore di fuliggine sulla canna fumaria con l'aspiratore in modo da mettere la canna fumaria in depressione,
4 - Procedere alla raccolta della fuliggine e delle polveri tramite pulizia meccanica manuale,
5 - Procedere alla pulizia della scatola e dell'isolatore smontando il cappuccio protettivo (vedere lo schema a pagina 3),
6 - Rimettere sotto tensione.
Nota : La manutenzione della canna fumaria può essere più frequente a seconda l'utilizzo dell'impianto.

Cette plaque ne doit être ni recouverte, ni rendue illisible / This label shall neither be covered, nor be defaced / Dieses Anlagenschild soll weder bedeckt, noch unlesbar gemacht werden.



CS 50016
F 79270 Saint-Symphorien
Tél. +33 (0) 5 49 04 40 40
www.poujoulat.fr

TOP CLEAN



ATEC 14.2/14-1969_V1

Etapes d'entretien :

1. Procéder à la coupure électrique de l'installation
2. Placer le cadenas sur l'interrupteur spécialement adapté
3. Placer un capteur de suie sur le conduit avec l'aspirateur de manière à mettre le conduit en dépression
4. Procéder à la collecte des suies et poussières par ramonage mécanique manuel.
5. Procéder au nettoyage du boîtier et de l'isolateur en démontant le capot de protection.
6. Remettre sous tension et vérifier le fonctionnement en contrôlant la couleur de l'ampoule LED située sur le boîtier.

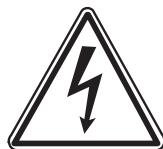

Maintenance steps :

1. Cut off power supply of the installation
2. Lock the padlock on the specially designed switch
3. Install a soot collector on the flue with the vacuum cleaner to enable the chimney to run under pressure
4. Start collecting soot and dust by a manual mechanic sweeping
5. Clean up the box and isolator by removing the protecting cover
6. Turn the power back on and check the LED light colour located on the box.

● **Installateur / Installer / Installateur**
Nom / Name / Name

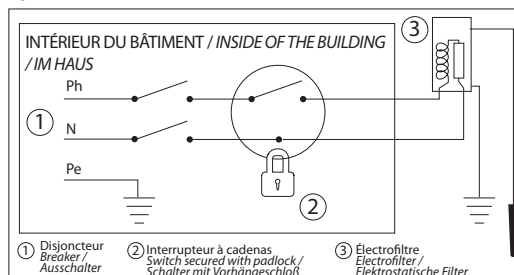

① Disjoncteur / Breaker / Ausschalter
② Interrupteur à cadenas / Switch secured with padlock / Schalter mit Vorhängeschloß
③ Electrofiltre / Electrofilter / Elektrostatische Filter

Reinigungsstufen :

1. Vor Arbeitsbeginn die Anlage ausschalten
2. Schalter mit Vorhängeschloß gegen Wiedereinschalten sichern
3. Am Rußkollector einen Staubsauger in das Abgassystem einführen, damit die Anlage im Unterdruck arbeitet
4. Mechanische Reinigung von Ruß und Staub durch Fegen
5. Die Schutzhaube absetzen und das Gehäuse und den Isolator reinigen
6. Turn the power back on and check the LED light colour located on the box.



● **Installation / Installation / Montage**
Date / Date / Datum

Entretien selon la réglementation en vigueur / Maintenance according to the applicable regulation / Instandhaltung nach gültigen Vorschriften

F B CH Cette notice de pose contient l'essentiel des informations nécessaires sur le chantier. D'autres informations techniques sur les produits sont disponibles dans les documentations, le guide tarif, le site internet. La société Poujoulat se réserve le droit, à tout moment, de modifier tout ou partie d'un produit ou d'une gamme de produits et ce, dans le cadre de l'évolution technique et dans l'intérêt des clients.

GB The essential information for installation on site is in this notice. Other informations on these products are available in the brochure, price list and on our website. In the customer's interest, Poujoulat retains the right to make changes to their range of product in order to improve them in accordance with technical developments.

D AA CH Diese Montageanleitung beträgt die hauptsächlichsten, auf der Baustelle notwendigen Informationen. Weitere technische Informationen über die Produkte sind in den Prospekten, in den Preislisten und auf der Website verfügbar. Die Fa POUJOLAT behält sich das Recht vor, zu jeder Zeit die Produkte oder Produktreihen teilweise oder ganz zu ändern, im Rahmen der technischen Entwicklungen und im Interesse seiner Kundschaft.

B NL Met de inhoud van dit installatievoorschrift kan een verantwoorde installatie gebouwd worden. Voor alle overige technische vragen verwijzen wij naar onze folder, prijslijst en website. Poujoulat SA kan ten alle tijde een product wijzigen ter verbetering van techniek en voordeel voor de gebruiker.

S P Esta nota de instalación contiene lo esencial de las informaciones necesarias en las obras. Otras informaciones técnicas sobre los productos, están disponibles en los catálogos, la tarifa y el sitio web. La empresa Poujoulat se reserva el derecho de modificar todo o parte de un producto o una gama de productos, en el ámbito de la evolución técnica y para el interés de los clientes, sin previo aviso.

I CH Queste istruzioni per l'installazione contengono le informazioni essenziali necessarie sul cantiere. Altre informazioni tecniche sui prodotti sono disponibili sui cataloghi, sul listino e sul sito internet. La Società Poujoulat si riserva il diritto di modificare in tutto o in parte un prodotto o gamma di prodotti e ciò nel quadro dell'evoluzione tecnica e nell'interesse dei clienti.